

جلسه دهم: ماشین گردباف دورو سیلندر فوکت و ساکورا

ضمن بررسی مسیر عبور نخ و اجزاء مختلف ماشین های گردباف دو روسیلندر کارگاه از منطقه تغذیه تا تولید با اجزاء، نحوه انتقال حرکت، تنظیمات و تعویض های موجود آنها آشنا شوید.

منطقه تغذیه ماشین فوکت:

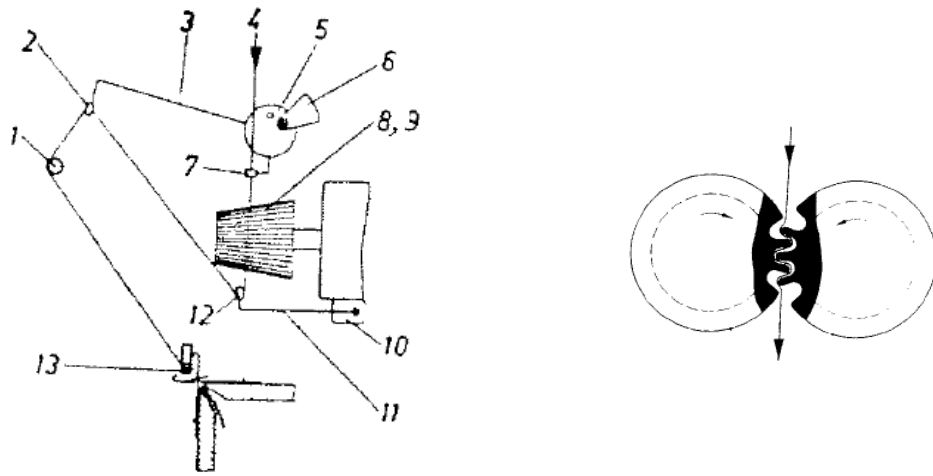

منطقه تغذیه ماشین ساکورا:

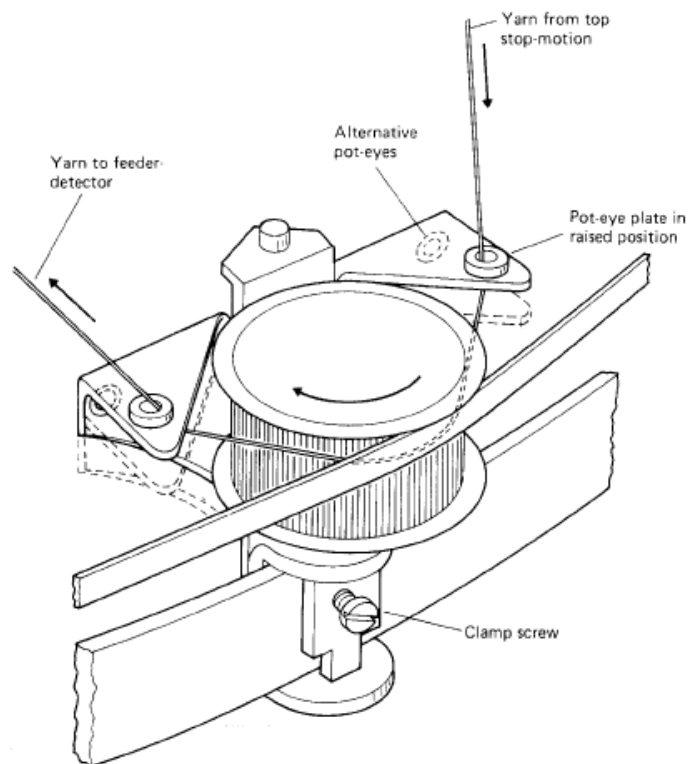

منطقه بافت ماشین ساکورا:

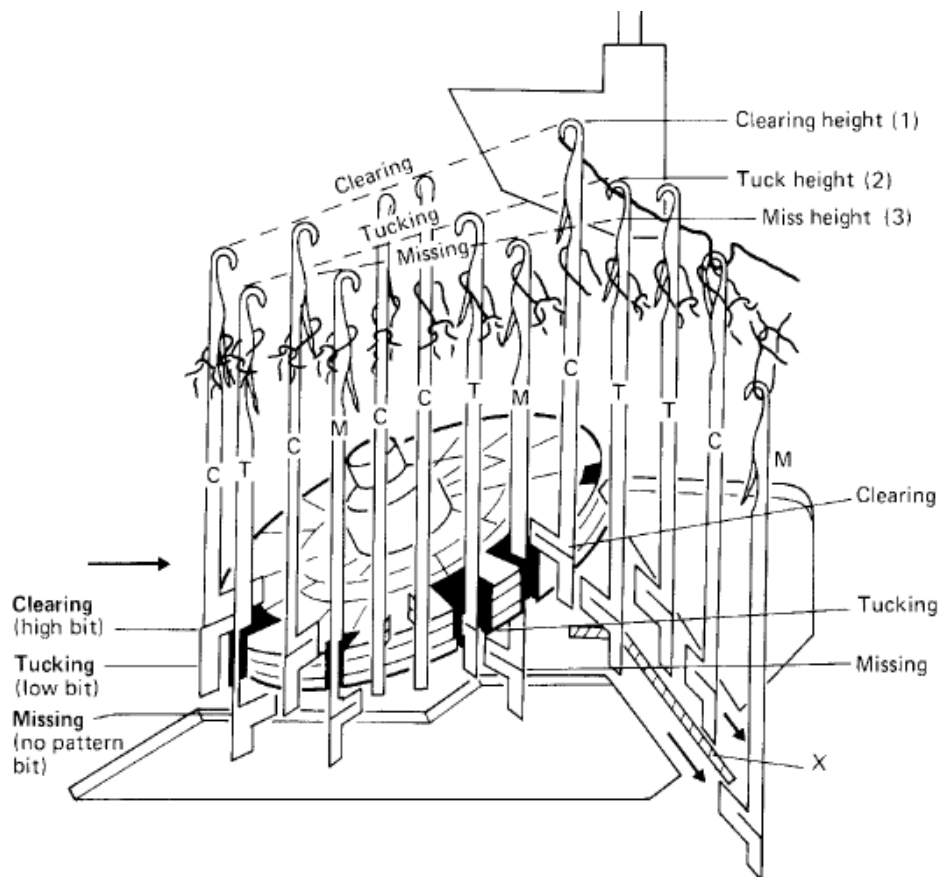

پاسخ دهید:

- ۱۳- مسیر عبور نخ از منطقه تغذیه تا بافت را بر این دو ماشین رسم نموده و اجزاء موجود در طول مسیر را نام برده و وظیفه هر یک را شرح دهید.
- ۱۴- مسیر عبور پارچه از منطقه بافت تا پیشش این دو ماشین را رسم نموده و اجزاء موجود در طول مسیر را نام برده و وظیفه هر یک را شرح دهید.
- ۱۵- تنظیمات موجود ماشین ها را شرح دهید.
- ۱۶- ده مورد اختلاف دو ماشین یکروسیلندر کارگاه را به صورت مختصر بیان نمایید.

- ضمن الصاق نمونه ای از بافت دو ماشین تراکم طولی و عرضی و رو و پشت فنی آن را نشان دهید.